

COLISEUM

EXTRA BRIGHT UST

Écran de projection motorisé tensionné
Tensioned motorized projection screen



Toile 4K
4K screen



Technologie ALR
ALR technology



Projecteur
Ultra courte-focal
Ultra short-throw
projector



Motorisé
Motorized



Rétractable
Retractable



Tensionné
Tab tensioning
system



Commande
infra-rouge intégrée
Built-in remote
control system



Mural, plafond
ou suspendu
Wall, ceiling
or suspended
mount



Fixation par
clips rapide et
sécurisée
Safe clipping
system



Domotique
Home
automation



Moteur silencieux
Silent motor

Découvrez l'écran Coliseum Extra Bright UST, un écran motorisé spécialement conçu pour les projecteurs à Ultra-courte focale.

Avec ses caractéristiques techniques avancées, cet écran vous offre une expérience de projection exceptionnelle.

L'écran Coliseum Extra Bright UST se distingue par sa surface de projection ALR (Rejet de la Lumière Ambiante), qui élimine avec brio les interférences lumineuses indésirables, procurant ainsi une qualité d'image inégalée. Son gain de 0,4, surpassant de loin les écrans conventionnels, vous offre une luminosité éblouissante et une clarté sans pareille.

Grâce à une directivité de 160°, cet écran garantit une vision panoramique absolue, vous permettant de savourer les moindres détails, peu importe votre position dans la pièce.

De plus, bénéficiez de la tranquillité d'esprit grâce à son traitement anti-jaunissement, anti-poussière et anti-gondolement, qui assure une résistance à toute épreuve et une performance constante au fil du temps.

Par ailleurs, le dos noir occultant de l'écran Coliseum Extra Bright UST s'adapte parfaitement aux environnements lumineux, laissant toute la beauté des images se révéler.

Ses bords noirs subliment le contraste, procurant ainsi une expérience visuelle immersive et captivante.

Discover the Coliseum Extra Bright UST screen, a motorized screen specially designed for Ultra-short-throw projectors.

With its advanced technical features, this screen offers an exceptional projection experience.

The Coliseum Extra Bright UST screen is distinguished by its ALR (Ambient Light Rejection) projection surface, which brilliantly eliminates unwanted light interference, delivering unrivalled image quality. Its 0.4 gain, far surpassing conventional screens, gives you dazzling brightness and unrivalled clarity.

Thanks to its 160° directivity, this screen guarantees absolute panoramic vision, allowing you to savor every detail, no matter where you are in the room.

What's more, enjoy peace of mind thanks to its anti-yellowing, anti-dust and anti-warping treatment, which ensures unfailing resistance and consistent performance over time.

What's more, the black blackout back of the Coliseum Extra Bright UST screen adapts perfectly to bright environments, letting the full beauty of the images shine through.

Its black edges enhance contrast, providing an immersive and captivating visual experience.

CARACTÉRISTIQUES SPECIFICATIONS

Toile

Surface de projection : ALR
(Rejet de la Lumière Ambiante)
100x plus lumineux qu'un écran classique
Gain de 0,4
Directivité 160°
Sans point de brillance
Traitement anti-jaunissement, anti-poussière, anti-gondolement
Dos noir occultant
Bords noirs
Pour vidéoprojecteurs à Ultra-courte focal uniquement

Screen material

Projection surface: ALR (Ambient Light Rejection)
100 times brighter than a traditional screen
Gain of 0.4
160° viewing angle
No hot spots
Anti-yellowing, anti-dust, and anti-wrinkle treatment
Black-out back fabric
Black borders
For Ultra-short focal projectors only

Carter

Aluminium laqué blanc
Fixation par clips rapide et sécurisée
Installation facile et rapide
Fixation murale ou plafond
Crochets pour fixation plafond par suspension

Moteur

Lumene Silent Motor

Case

White lacquered aluminum screen
Quick and secure clip attachment
Easy and fast installation
Wall or ceiling mountable
Hooks for suspended ceiling mounting

Motor

Lumene Silent Motor

Contrôle

RS232 pour intégration domotique
Télécommande avec réglage fin de position
Commande infrarouge intégrée
Câble Trigger 12V (longueur : 10 mètres)
Capteur IR déporté inclus
Commande manuelle (Up, Stop, Down)

Garantie

2 ans

Control system

RS232 for home automation
Remote control with fine adjustment system
Built-in IR remote control system
12V Trigger cable (10 meters length)
Deported IR sensor provided
Manual switch (Up, Stop, Down)

Warranty

2 years



DÉTAILS
DETAILS

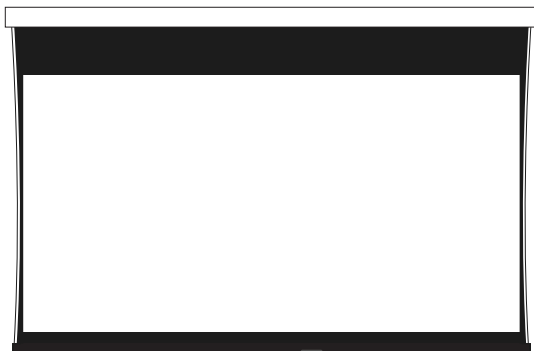
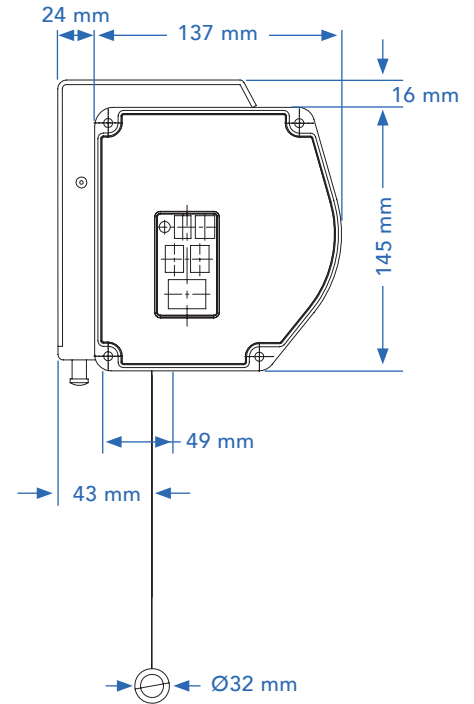
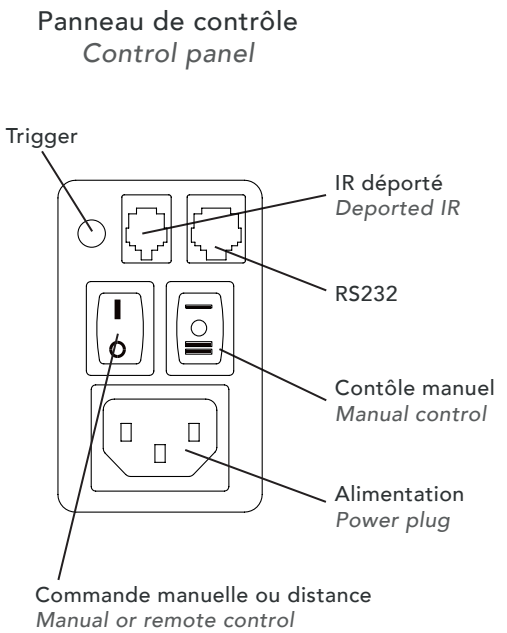

Vue de face
Front view



Vue de profil
Side view



Télécommande
Remote control



Déport IR
Deported IR



Câble trigger
Trigger cable

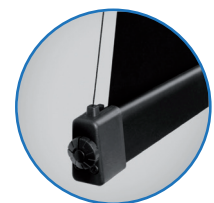

Tension latérale
Lateral tension

CONDITIONNEMENT
PACKAGING



Stockage horizontal nécessaire
Store horizontally

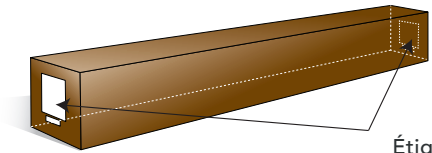

Étiquettes
Labels

DIMENSIONS
DIMENSIONS

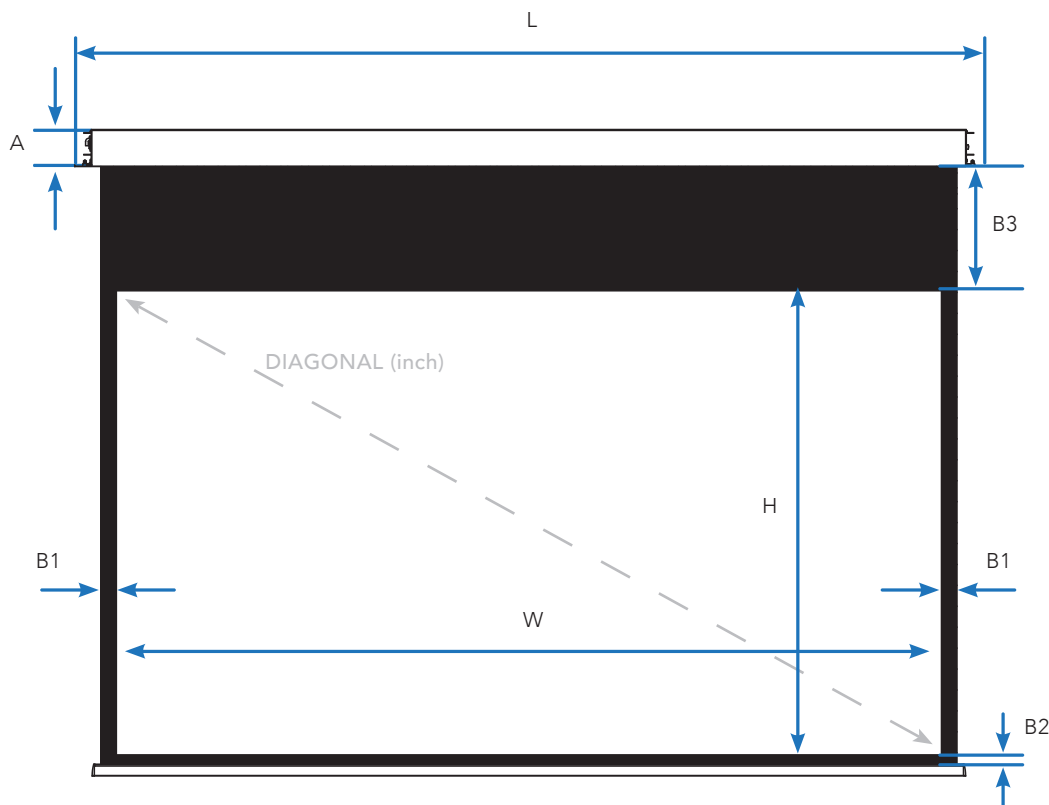

Formats Ratios	Toiles Fabrics	REF LUMENE	Taille utile de l'image Image size W x H cm	Diagonale Diagonal (inch)	Dimensions hors-tout du carter Overall dimensions L x A x P cm	Bords noirs et Extra-drop (mm) Black borders & Extra-drop (mm)			Dimensions packaging Packaging dimensions (cm)	Poids net / brut Net / gross weight (kg)	Code EAN
						Côtés Sides (B1)	Bas Bottom (B2)	Haut Top (B3)			
16:9	ALR	COLISEUM EXTRA BRIGHT UST 200C	203 x 115	92	232 x 15 x 14	9	0	400	275 x 21 x 21	20 / 25	3700795164044
		COLISEUM EXTRA BRIGHT UST 240C	221 x 125	100	250 x 15 x 14	9	0	400	293 x 21 x 21	21 / 26	3700795163917
		COLISEUM EXTRA BRIGHT UST 270C	266 x 149	120	294 x 15 x 14	9	0	400	338 x 21 x 21	29 / 36	3700795164051